



Linhof

super rollex

56 x 72 mm

6 x 6 cm

6 x 9 cm

Gebrauchsanleitung
Operating Instruction
Mode d'emploi
Instrucciones de uso



Wir beuglückwünschen Sie zum Erwerb dieser in der ganzen Welt bewährten SUPER ROLLEX-Kassette, die sich durch hervorragende Planlage des Filmes und universelle Einsatzmöglichkeit auszeichnet!

Die SUPER ROLLEX-Kassette besitzt einen Schnellschalthebel und läßt dadurch die mit ihr verbundene TECHNIKA zu einer „Schnellschußkamera“ werden.

Bezeichnung der Einzelteile

A. Kassettengehäuse

1. Deckel des Kassettengehäuses
2. Drucktasten zum Öffnen des Deckels
3. Kassettenschieber

B. Spuleneinsatz

4. Aufwickelspule
5. Umlenkrolle
6. Raum für Filmspule
7. Hebel für Filmtransport
8. Automatisches Zählwerk
9. Auslöseknopf für Filmtransport

(Wichtig: Diese Gebrauchs-Anweisung gilt nicht für die SUPER ROLLEX-Kassetten zur PRESS 70 und AERO PRESS. Die Handhabung dieser Kassetten wird in der Kamera-Gebrauchsanleitung beschrieben).

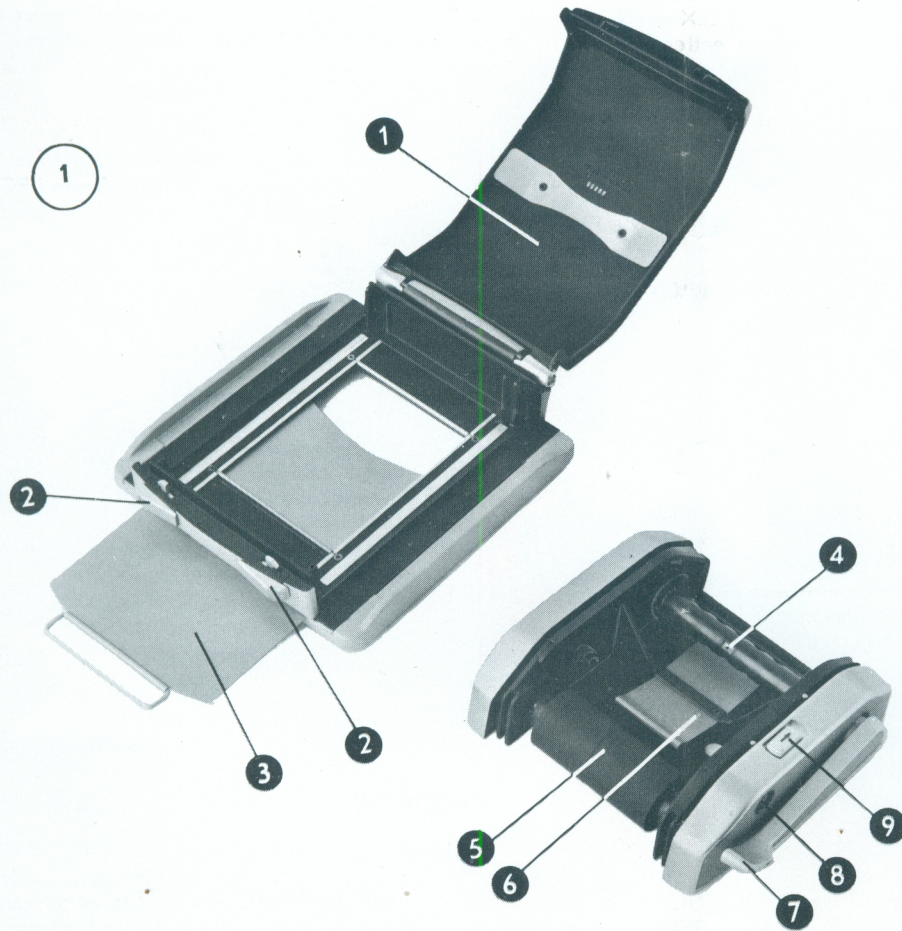

We congratulate you on the choice of the successful SUPER ROLLEX back, famous for its outstanding film flatness and universal applications.

The SUPER ROLLEX is equipped with a rapid advance lever, thus making the Technika a fast-sequence picture-taking camera.

Description of components

A. Rollfilm adapter housing

1. Hinged cover of adapter housing
2. Locking slides for hinged cover
3. Metal dark slide

B. Film carrier with winding mechanism

4. Take-up spool
5. Self-adjusting idler roller
6. Space for supply spool
7. Film winding lever
8. Automatic exposure counter
9. Film transport release slide

(Important: These operating instructions do not apply to the SUPER ROLLEX for the PRESS 70 and AERO PRESS. The operation of this special version of the Super Rollex is explained in the corresponding camera instructions).

Nous vous félicitons de l'acquisition de ce châssis SUPER ROLLEX qui a fait ses débuts dans le monde entier et se distingue par la planéité du film et son utilisation universelle! Equipé d'un levier d'avancement rapide et monté sur l'appareil Technika vous possédez une chambre à tir rapide.

Légende des pièces détachées

A. Boîte du châssis

1. Dos de la boîte du châssis
2. Boutons de pression pour ouvrir le dos
3. Volet du châssis

B. Porte-bobines

4. Bobine enrouleuse
5. Bobine à marche à vide
6. Espace pour bobine vierge
7. Levier d'avancement rapide
8. Compteur d'images automatique
9. Bouton de déverrouillage du transport de film

(Important: Ces instructions ne s'appliquent pas à la SUPER ROLLEX de la chambre PRESS 70 et AERO PRESS. Le mode d'emploi de ces appareils vous donne les informations respectives).

Le felicitamos por la adquisición del chasis SUPER ROLLEX que ha alcanzado fama en los medios fotográficos del mundo entero por su prodigiosa adaptabilidad y por la sujeción perfectamente plana de la película.

El mecanismo para el avance rápido de la película en el chasis SUPER ROLLEX es uno de los factores que hace de una cámara TECHNICA un aparato de manejo sumamente rápido.

Descripción de los componentes

A. Chasis

1. Tapa
2. Pestillo para abrir el chasis
3. Corredera del chasis

B. Portacarretes

4. Carrete para enrollar
5. Rulo de reversión
6. Espacio para el rollo
7. Palanca para el avance de la película
8. Dispositivo contador automático
9. Botón para levantar el bloqueo del dispositivo de avance de la película

Atención: Estas instrucciones no se aplican para el chasis SUPER ROLLEX de las cámaras PRESS 70 y AERO PRESS. El manejo de este chasis se describe en las instrucciones correspondientes a las cámaras citadas.

Einlegen des Filmes

Zum Einlegen des Films werden die beiden Riegel 2 (Abbildung 1) durch seitlichen Druck nach innen bewegt. Jetzt öffnet sich der Deckel 1 und der Spuleneinsatz B kann aus dem Gehäuse A herausgenommen werden. Die volle Filmspule wird in den Raum 6 eingesetzt und zwar so, daß die schwarze Seite des Papiervorspanns bei dem Herumziehen des Bandes um die Vorderseite des Einsatzes außen liegt (Abb. 2 A). Das zugeschnittene Ende des Vorspanns fädelt man nun in den breiteren Schlitz der Leerspule ein (wie in Abb. 2 A gezeigt), und den auf der gegenüberliegenden Seite des Spulenkerns vorschauenden Teil knickt man scharf um.

Nun transportiert man durch ein kurzes Vor- und Zurückbewegen des Hebels den Vorspann soweit auf die Leerspule 4 (Abb. 1), bis im Schauloch 10 (Abb. 2 B) ein Pfeil oder Dreieck erscheint.

Für Rollfilme der Spule 220 steht ein Spuleneinsatz für das Format 56x72 mm zur Verfügung, dessen Zählwerk von 1—20 reicht. Der Film wird hier, genauso wie oben beschrieben, eingelegt. Dabei ist darauf zu achten, daß der Film nur so weit vortransportiert wird, bis der Einstellpfeil des Papiervorspanns gegenüber der roten Dreiecksmarke an der Seitenwand des Spuleneinsatzes zu stehen kommt. Die Kassette kann jetzt geschlossen werden. In allen anderen Punkten ist die Bedienung unverändert. Das Zählwerk dieses Sondereinsatzes zeigt automatisch die Aufnahmen von 1—20 an.

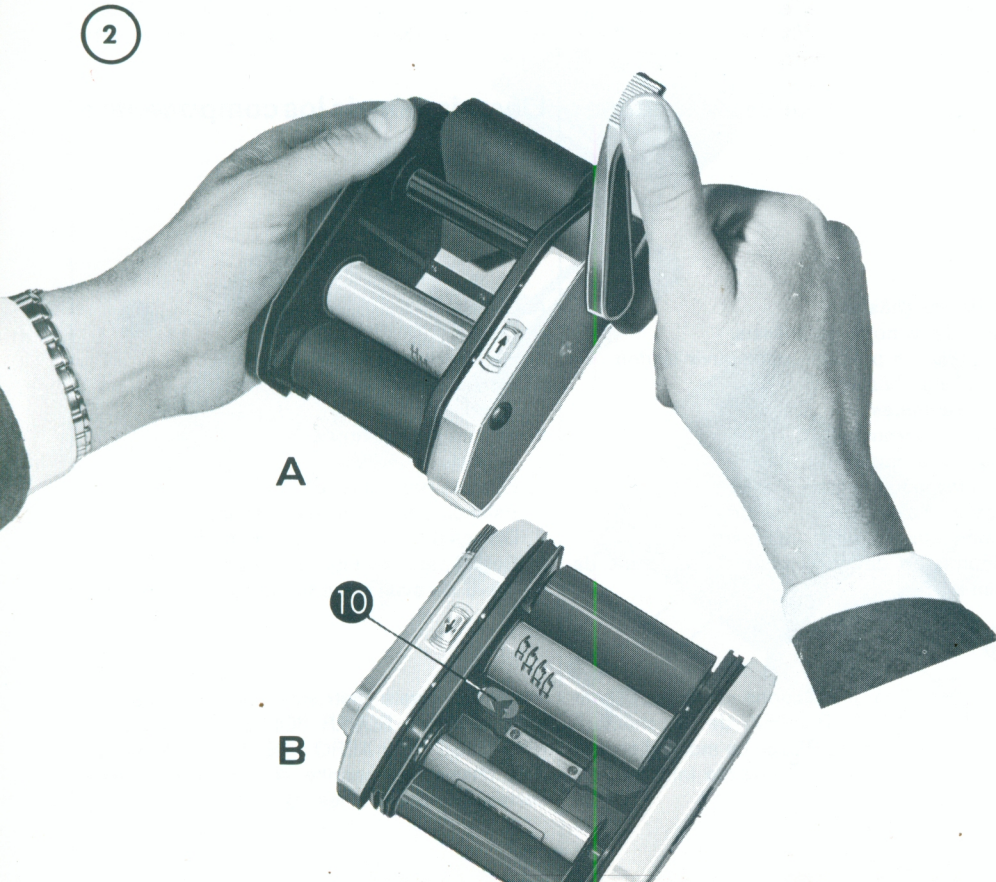

Loading the Super Rollex

To insert the film, open the hinged cover 1 by pressing together the two slides 2 (fig. 1). The film carrier B can now be removed from the adapter housing A. The full film spool can now be inserted in space 6, so that the black side of the paper backing is on the outside (fig. 2 A) when pulling it around the front of the carrier. The clipped end of the paper leader is now threaded into the broader slot of the take-up spool (fig. 2 A) and folded over sharply where it emerges on the other side of the spool core. Now wind the paper leader on to the take-up spool by a few brief strokes of the lever until an arrow or triangle appears in the window 10.

For rollfilm 220 a spool for the 56x72 mm format is available, with a counter from 1 to 20. The film is inserted as described above. Please note, however, that the film must be transported until the arrow marking on the paper leader is exactly opposite to the red triangle marking on the housing of the Super Rollex. Now the Super Rollex can be closed and further operation remains unchanged compared to the standard Super Rollex. The counter mechanism indicates the exposures from 1 to 20.

Comment insérer le film

Pour insérer le film, pousser les deux boutons de pression (2 sur la figure 1) vers le milieu, ce qui provoque l'ouverture du dos du châssis. Enlever le porte bobines B de la boîte du châssis A. Introduire la bobine chargée dans l'espace 6, de telle façon que le côté noir de la languette d'amorçage en papier se trouve **à l'extérieur** quand on lui fait exécuter le tour autour de la bobine 5 et autour de la face avant du porte bobines (figure 2 A). L'enfilage de l'extrémité amincie de la languette se fait par la fente la plus large de la bobine enrouleuse.

(voir figure 2 A)

Enrouler alors, par un mouvement aller et retour du levier, la languette sur la bobine enrouleuse 4, jusqu'à ce qu'une flèche ou un triangle apparaisse dans la fenêtre ovale (10 sur figure 2 B).

Pour le rollfilm 220 une garniture porte-bobine pour le format 56x72 mm avec compteur de 1—20 est disponible. Insérer le film comme décrit ci-haut, mais il faut avancer le film jusqu'à ce qu'on voit apparaître la flèche de la bande du papier et qu'elle coïncide avec le triangle situé entre les deux bobines. Maintenant on peut fermer le châssis. Les autres instructions du mode d'emploi restent invariables. Le compteur signale automatiquement la succession des clichés 1 à 20.

Para cargar el chasis

Para insertar la película se abre la tapa presionando los dos botones 2 (véase ilustración 1). El portacarretes B queda libre para ser extraído del chasis A. El carrete de películas se coloca en el espacio señalado con el número 6, de tal modo, que el lado negro de la banda de papel adherida a la película se encuentre hacia afuera al pasar la película alrededor del rulo 5 y por el lado exterior del portacarretes (véase ilustración 2 A). El extremo de la banda de papel se inserta en la ranura más ancha del carrete vacío 4. A continuación, mediante movimientos cortos de la palanca, se hace enrollar la banda de papel en el carrete vacío hasta que en la ventanilla ovalada 10 aparezca una flecha o triángulo (véase ilustración 2 B).

Como variante se ofrece el portacarretes 220 para 20 poses en formato 56x72 mm. La forma de cargar el portacarretes es idéntica a la antes citada, teniendo en cuenta de hacer avanzar la película hasta que la flecha de la banda de papel coincida con el triángulo rojo situado en el lateral del portacarretes. El manejo queda invariable en sus otros puntos. El cuentafotos señala automáticamente desde la 1 hasta la 20 pose.

3

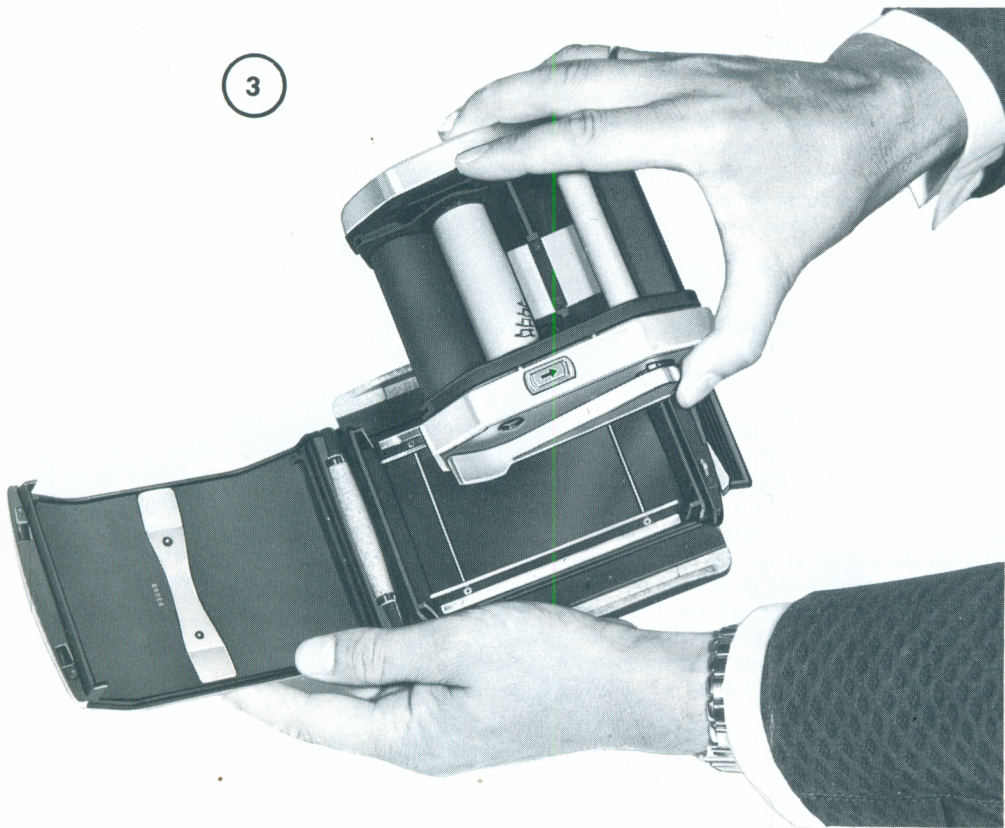

Bedienung der Kassette

Jetzt kann der Spuleneinsatz in das Gehäuse eingesetzt werden. Hierbei ist es vollkommen gleichgültig, ob sich der Transporthebel auf der rechten oder linken Seite des Gehäuses befindet. Nachdem der Deckel 1 (Abb. 1) des Gehäuses wieder geschlossen ist, transportiert man den Film mit einigen Hebelbewegungen nicht nur bis im Nummernfenster 8 (Abb. 1) die Ziffer 1 erscheint, sondern bis zum Anschlag. Der Film liegt nun in der Kassette zur ersten Aufnahme bereit. Die eingelegte Filmsorte kann man auf der weißen Kunststoffplatte des Gehäusedeckels notieren, oder die Lasche der Filmpackung abreißen und unter die seitlich außen angebrachte Klemmfeder schieben. Nach dem Herausziehen des Schiebers und erfolgter Belichtung wird vor dem Weitertransportieren des Filmes der Auslöseknopf 9 (Abb. 1) in Pfeilrichtung bewegt und **wieder losgelassen**, wonach die Blockierung gelöst und der Film bis zum nächsten Anschlag transportiert werden kann. (Bitte nicht mit Gewalt weiterdrücken!)

Den Weitertransport des Filmes immer zügig ausführen, bis die automatische Blockierung des Transportes eintritt. Bei den ersten Aufnahmen ist der Weg des Schalthebels am größten (s. 1 in der Abb. 4) und wird bei jeder weiteren Aufnahme (2) (3) (4) ständig kürzer. Nach der letzten Aufnahme schaltet man nach Bedienung des Auslöseknopfes 9 (Abb. 1) weiter, bis Film- und Papier-Nachspann spürbar ganz durchgelaufen und aufgerollt sind. Jetzt kann der Deckel des Kassettengehäuses geöffnet und der belichtete Film aus der Kassette entnommen werden. Beim Öffnen des Deckels erscheint gleichzeitig wieder die Ziffer 0 auf der Zehlscheibe.

Operation of the Super Rollex

The film carrier is now reinserted and may be positioned either way, with the transport lever on the left or right side. After having closed the hinged cover 1 (fig. 1) advance the film not only until number 1 appears on the exposure counter, but until the lever comes to a full positive stop. The rollfilm adapter is now ready for the first shot. Notes regarding the type of film used can be made on the white plastic insert of the hinged cover. After having removed the dark slide and having exposed the film, the released slide 9 (fig. 1) is pushed in the direction of the arrow and **released**; now the film can be advanced by a single stroke of the winding lever to the next stop (do not force beyond stop!).

The film is advanced by even strokes of the winding lever until the transport is automatically locked for the first exposure. In the first exposure setting the winding lever moves the greatest distance, but is reduced, however, for each of the following exposures (2, 3, 4). After the last exposure and after having pressed down the film transport release slide 9 (fig. 1) operate the winding lever until the paper trailer of the film disengages from the feed spool. The film is now completely wound on the take-up spool and can be removed. The figure 0 appears automatically in the window or the automatic exposure counter.

Maniement du châssis

Mettre alors le porte-bobines dans la boîte du châssis, le levier d'avancement à coté droit ou gauche de la boîte. Après avoir fermé le dos 1 de la boîte, transporter le film avec quelques mouvements du levier jusqu'à la butée, ce qui amène le chiffre 1 de la fenêtre du compteur 8. Le film est prêt pour la première prise de vue. Des détails de l'exposition etc. peuvent être notés sur la petite plaque blanche en plastique se trouvant sur le dos, ou mettre l'étiquette d'emballage du film dans la pince sur le boîtier du châssis. Après avoir retiré le volet et exposé le film, actionner le verrou 9 dans le sens de la flèche **et le lâcher** toute de suite après. Ainsi le blocage est débrayé et le film peut être transporté jusqu'à la prochaine butée. (Évitez l'actionnement avec force). Tenez compte que le chemin du levier se diminue avec chaque prise de vue (voir 1-2-3-4 de la figure 4). Après exposition de la dernière photo actionnez le verrou comme d'habitude et transportez le film jusqu'à ce qu'il est déroulé complètement. Ouvrir alors le dos du châssis et enlever le film exposé. En ouvrant le dos le chiffre 0 est visible dans la fenêtre.

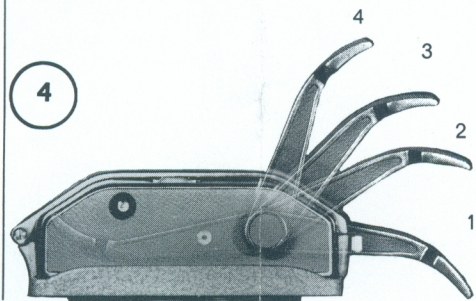

Manejo del chasis

Después de colocado el portacarretes en el chasis (la posición de la palanca a la derecha o a la izquierda es indiferente) y cerrada la tapa, se hace avanzar la película accionando la palanca en todo su recorrido hasta el tope, hasta que aparezca el número 1 en la ventana 8 (figura 1). De esta forma queda el chasis dispuesto para la primera pose. La placa de plástico blanco situada en el dorso sirve para hacer anotaciones relativas a la película empleada. También se puede sujetar la orejilla del envase de cartón de la película en el muelle situado adhoc en el lateral del chasis. Después de extraída la corredera y hecha la primera toma, se acciona el botón 9 en dirección de la flecha, con lo cual queda el mecanismo libre para hacer avanzar la película para la próxima pose (véase figura 2). Hacer avanzar la película hasta que el bloqueo automático entre en acción. El recorrido de la palanca es más grande para la primera pose (1) y va disminuyendo paulatinamente para las siguientes poses (2) (3) (4). Evite pues, toda violencia al accionar la palanca. Después de la última foto se acciona el botón 9 para hacer avanzar la película hasta que ésta y a continuación toda la banda de papel, quede enrollada. Al abrir la tapa para retirar la película expuesta, el mecanismo del cuentafotos vuelve automáticamente a 0.

SUPER ROLLEX-Kassetten stehen in allen professionellen Mitelformaten zur Verfügung. Das 6x9-Format bietet besondere Vorteile bei Aufnahmen mit Weitwinkel-Objektiven zur er-

SUPER ROLLEX magazines are available for all professional medium format negative sizes. In addition to the standard Ideal format 2¼x2¾ in. LINHOF Super Rollex backs, these Super

Utilisation universelle de la SUPER ROLLEX dans tous les moyens formats professionnels: Avantage décisif du format 6x9 cm. Meilleure exploitation de l'angle d'image avec des ob-

Para tareas fotográficas profesionales se ofrecen los siguientes chasis SUPER ROLLEX: El formato 6x9 ofrece ventajas decisivas, sobre todo para fotos con objetivos granangulares pa-

| Film-Formate · Film Formats | | | | | |
|---|-------|--------|--|--------|--|
| | | 6x9 cm | 56x72 mm | 6x6 cm | |
| SUPER ROLLEX für 6,5x9 cm/2¼x3¼ in. Schnellwechsel-Rückteil for 2¼x3¼ quickchange backs | Code: | 001524 | 001460 (001465) f. Rollfilm 220 | 001526 | |
| | Code: | 001523 | 001459 (001464) f. Rollfilm 220 | 001527 | |
| SUPER ROLLEX für 9x12 cm/4x5 in. Universal-Rückteil for 4x5 Universal backs | Code: | | | | |

| Formats du film · Formatos del negativo | | | | | |
|--|-------|--------|---|--------|--|
| | | 6x9 cm | 56x72 mm | 6x6 cm | |
| SUPER ROLLEX pour dos de changement rapide 6,5x9 cm Para dorso de cambio rapido 6,5x9 cm | Code: | 001524 | 001460 (001465) pour bobine 220 (para rollo 220) | 001526 | |
| | Code: | 001523 | 001459 (001464) pour bobine 220 (para rollo 220) | 001527 | |
| SUPER ROLLEX pour dos universel 9x12 cm Para dorso universal 9x12 cm | Code: | | | | |

weiteren Ausnutzung des Bildwinkels. Z. B. beim Postkartenformat 9x14 cm. Die 6x6- und 56x72-SUPER-ROLLEX empfiehlt sich besonders für Diapositive 6x6 cm und 56x72 mm; gleichzeitig erweitern sich die Verstellmöglichkeiten.

Rollex backs provide the above film formats: This unique variety of film backs enables the photographer to choose the most suitable negative format for all his assignments and to cope with all requirements of modern photographic techniques.

jectifs grand angle. De plus adaptation exacte au rapport des côtés quand il s'agit de prises de vue au format de carte postale 9x14 cm. Les châssis Super Rollex 6x6 et 56x72 mm s'imposent particulièrement pour la mise en relief de diapositives à projeter avec des projecteurs 6x6 cm déjà existants. Large possibilités de décentrement et de déplacement de l'objectif.

ra un mejor aprovechamiento del ángulo de imagen. Los formatos 6x6 y 56x72 se recomiendan especialmente para hacer diapositivas para la proyección con proyectores 6x6 que se tengan ya a disposición. Estos formatos permiten además llevar a cabo mayores descentrados de los objetivos.

Linhof

PRÄZISIONS-KAMERA-WERKE GMBH 8 MÜNCHEN 70

